

**PENTOLA ELETTRICA INDIRETTA
RIBALTAMENTO ELETTRICO
CON MESCOLAMENTO
E RAFFREDDAMENTO**

**INDIRECT ELECTRIC BOILING
PAN ELECTRIC TILTING
WITH MIXING AND
COOLING**

PRAF-220



- **CONSTRUZIONE ESTREMAMENTE ROBUSTA**
- RISCALDAMENTO ELETTRICO INDIRETTO CON INTERCAPEDINE
- **SISTEMA DI RAFFREDDAMENTO DA COLLEGARE AL RAFFREDDATORE D'ACQUA REMOTO**
- **COMANDI ELETTRONICI CON PANNELLO TOUCH SCREEN**
- **RELE' CONTROLLO FASI**
- CONTROLLO ELETTRONICO CON SONDA DI SICUREZZA POSTA SOTTO LA VASCA E SONDA AL CUORE
- VALVOLA DI SICUREZZA INTERCAPEDINE CON MANOMETRO
- COSTRUZIONE IN ACCIAIO INOX AISI 304
- **VASCA TOTALMENTE IN ACCIAIO INOX AISI 316 CON FONDO RAGGIATO. ELEVATISSIMA RESA TERMICA**
- **CARICO AUTOMATICO ACQUA INTERCAPEDINE**
- MESCOLAMENTO CON VELOCITÀ REGOLABILE E POSSIBILITÀ' DI INVERSIONE
- **CENTINAIA DI COMBINAZIONI DI PROGRAMMAZIONE DI COTTURA, FINO A 100 RICETTE MEMORIZZABILI**
- BRACCI MESCOLATORI CON RASCHIATOI SUL FONDO E SULLE PARETI DELLA VASCA
- TIPO DI COTTURA INDIRETTA CON MESCOLAMENTO
- RIBALTAMENTO ELETTRICO CON MOTORIDUTTORE
- ALTA QUALITA' DEI MATERIALI
- LA SERIE PRAF DISPONE DI CAPACITA' DA 110 A 330LT
- PER ULTERIORI INFORMAZIONI E CAPACITA' VEDERE RETRO
- **HEAVY DUTY CONSTRUCTION**
- INDIRECT ELECTRIC HEATING WITH WATER JACKET
- **REFRIGERATING SYSTEM TO BE CONNECTED TO REMOTE WATER COOLER**
- **ELECTRONIC CONTROL WITH TOUCH SCREEN PANEL**
- **ELECTRONIC PHASES CONTROL**
- ELECTRONIC CONTROL WITH SAFETY PROBE PLACED UNDER THE TANK AND CORE TEMPERATURE PROBE
- WATER JACKET SAFETY VALVE WITH MANOMETER
- AISI 304 STAINLESS STEEL CONSTRUCTION
- **TOTALLY STAINLESS STEEL AISI 316 TANK WITH RAYED BOTTOM. VERY HIGH THERMAL EFFICIENCY**
- **WATER JACKET WATER AUTOMATIC LOAD**
- ADJUSTABLE SPEED AND AUTOMATIC REVERSE
- **HUNDREDS OF COOKING COMBINATION PROGRAMS, UP TO 100 SAVED RECIPES**
- MIXING ARMS WITH SCRAPERS ON THE BOTTOM AND ON THE SIDE OF THE TANK
- INDIRECT COOKING WITH MIXING
- ELECTRIC TILTING BY MOTOR REDUCER
- HIGH QUALITY MATERIALS
- PRAF SERIES HAS CAPACITY FROM 110 TO 330LTS
- FOR MORE INFORMATION AND CAPACITY SEE OVERLEAF

PRINCIPALI APPLICAZIONI: ZUPPE, POLENTA, BUDINI E GELATINE, BESCIAPELLA, CREME, SALSE, PASTA, RISO, PURE' DI PATATE, LEGUMI

MAIN APPLICATIONS: SOUPES, POLENTA, PUDDING, WHITE SAUCE, CREAM, SAUCES, PASTA, RICE, MASHED POTATOES, LEGUMES

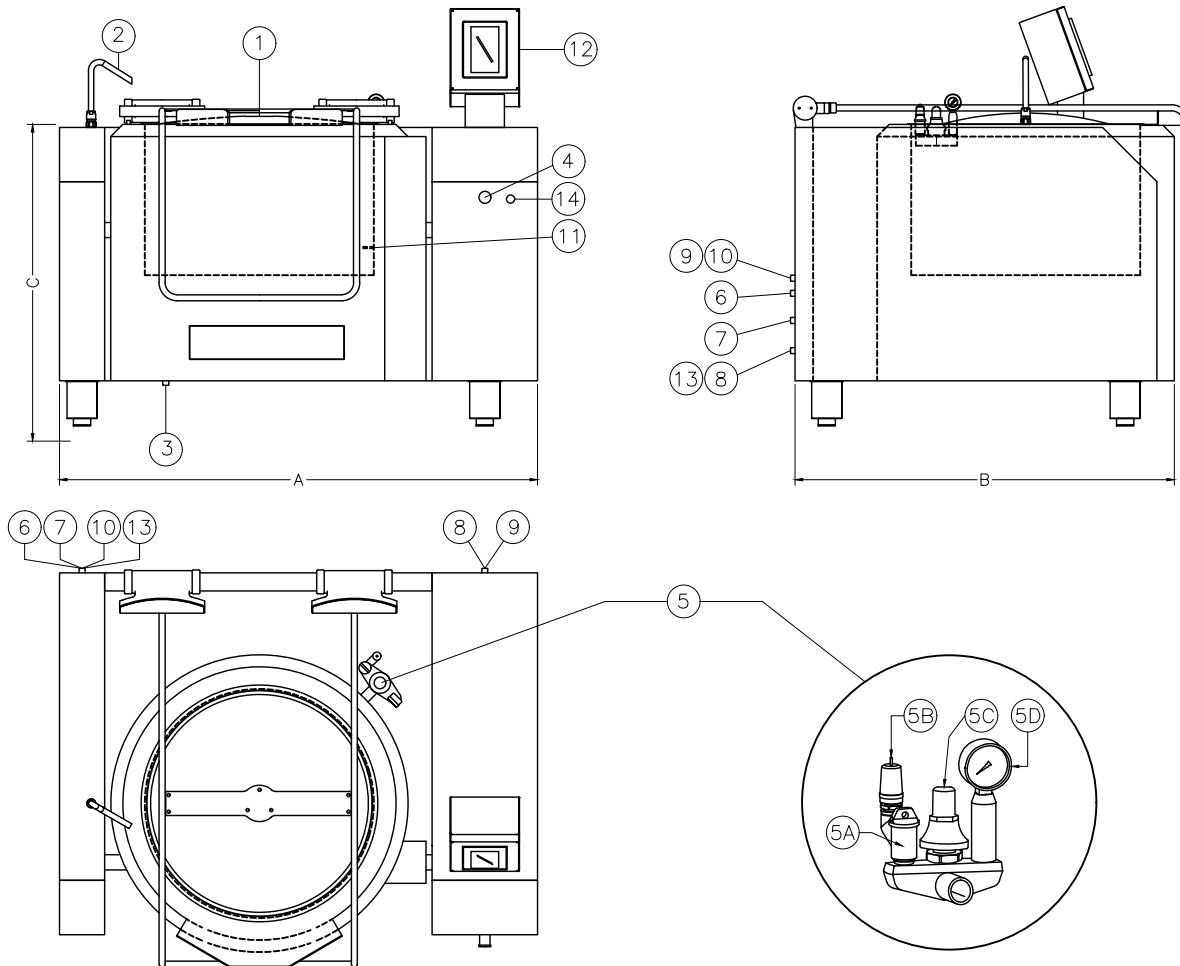

GRUPPO VALVOLA DI SICUREZZA
SAFETY VALVES GROUP

- | | | |
|---|--|--|
| 1 COPERCHIO
LID | 5C VALVOLA DI SICUREZZA
SAFETY VALVE | 10 USCITA ACQUA DI REFRIGERAZIONE
COOLING WATER DRAIN |
| 2 RUBINETTO MISCELATORE
WATER MIX TAP | 5D MANOMETRO
MANOMETER | 11 SONDA AL CUORE
HEART PROBE |
| 3 SCARICO INTERCAPEDINE
WATER JACKET WATER DRAIN 1/2" M | 6 COLLEGAM. ACQUA FREDDA
COLD WATER CONNECTION 1/2" M | 12 COMANDI TOUCH SCREEN
TOUCH SCREEN |
| 4 STOP DI EMERGENZA
EMERGENCY STOP | 7 COLLEGAM. ACQUA CALDA
HOT WATER CONNECTION 1/2" M | 13 COLLEGAM. ACQUA CARICO
AUTOMATICO INTERCAPEDINE
WATER CONNECTION FOR
WATER JACKET AUTOMATIC LOAD |
| 5 GRUPPO VALVOLA DI SICUREZZA
SAFETY VALVE GROUP | 8 PASSAGGIO STAGNO PER
CAVI ELETTRICI
CORD CONNECTOR | 14 ACCENSIONE MACCHINA
SWITCHING ON APPLIANCE |
| 5A CARICO MANUALE ACQUA INTERCAPEDINE
MANUAL WATER JACKET WATER LOAD | 9 IMMISSIONE ACQUA REFRIGERATA
COOLED WATER INLET | |
| 5B VALVOLA DI DEPRESSIONE
DEPRESSION VALVE | | |

ACCESSORI A RICHIESTA CON EXTRACOSTO: VEDERE LISTINO
OPTIONS WITH EXTRA COST: SEE PRICE LIST

MODELLO MODEL	CODICE CODE	DIMENSIONI DIMENSIONS	TIPO VASCA TANK TYPE	CAPACITA' VASCA TANK CAPACITY	ALIMENTAZIONE* RATED VOLTAGE*	POT. TOTALE TOTAL POWER
		AxBxC (mm)		Lt	Volt	kW
PRAF-220	456091245	1560x1265x1070	INOX AISI 316 AIS I 316 S.STEEL	220	230/3/50-60 400-415/3+N/50	33,2

* ALTRI VOLTAGGI A RICHIESTA/OTHER VOLTAGES ON REQUEST

BARATTA S.R.L.

Via del Brentino
55054 Massarosa (LU) ITALIA
Tel. +39 0584 941766 - 31349 | Telefax +39 0584 962577
E-mail: sales@baratta-kitchens.com
www.baratta-kitchens.com

Le caratteristiche riportate su questa tavola sono date senza impegno.
Il costruttore si riserva il diritto di modificarle senza preavviso.

The manufacturer reserves the right to change materials or specifications
without notice in order to improve products.